



## BVM 471

BVM 471, distribuidor automático rotativo de productos empaquetados.

Compatible con los más modernos protocolos de comunicación.

Exterior reforzado con amplio escaparate iluminado para una mejor visualización del producto.

Puertas de recogida de producto con cierre automático y tiempo de abertura programable.

Compartimentos de los estantes regulables de 10° a 30° con separador en policarbonato transparente. Cierre de la puerta con doble enganche. Amplio espacio para los sistemas de pago. Devolutor de monedas motorizado.

Ventilación forzada. Sonda de temperatura electrónica. Temperatura interna regulable hasta 2°C. Freón ecológico R 134 A.

Alimentación switching para una completa protección de seguridad eléctrica.

Preparada para incorporar, sin necesidad de interface, un módulo GPRS para el control remoto del distribuidor.

BVM 471 puede trabajar con master/slave con otro distribuidor de la gama BVM.

Equipada con microprocesador Flash reprogramable con software en entorno Windows para PC o con Palmar Top (Visual Smart Programmer).

# BVM 471

Distribuidor automático rotativo de productos empaquetados.

**DIMENSIONES:** alto: 1830 mm / ancho: 850 mm / fondo: 820 mm / peso: 280 kg.

**POTENCIA ABSORBIDA:** 750 W

**ALIMENTACION ELECTRICA DE RED:** 230 Vac - 50 Hz / 120 Vac - 60 Hz

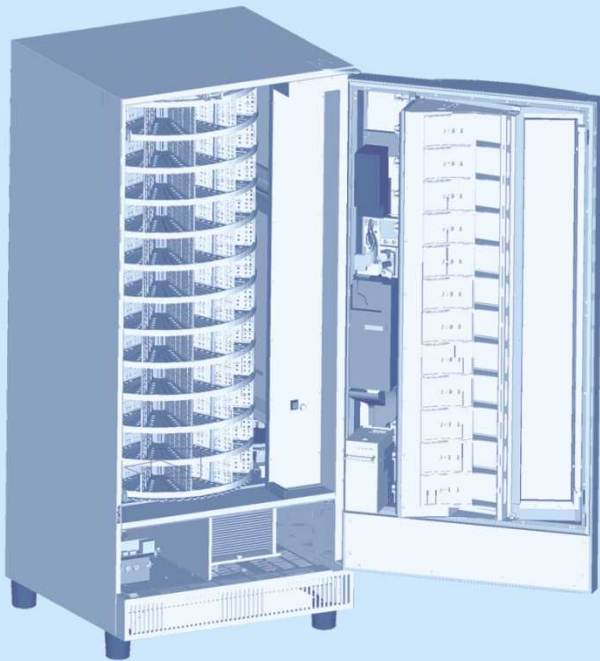

Tarjeta CPU fácil de programar, permite:

Programar tanto con el modo de venta SHOPPER como con F.I.F.O. (First in first out - producto con caducidad) o mixto

Gestionar doble temperatura y deshabilitar la venta en caso de superar la temperatura de seguridad programada.

Gestionar la fecha de caducidad del producto.

Tener mensajes en varios idiomas en el display.

Tener el registro de los datos de venta y de las averías.

Definir precios diferentes para cada sector ( hasta un máximo de 3 por plato = 26 precios programables ).

Conectar cualquier sistema de pago con protocolos EXECUTIVE, MDB y verificador de validez 24V.

Regular la posición del plato en base a las dimensiones de los compartimentos / secciones programadas.

**KIT ACCESORIOS:** Kit botonera para facilitar la programación.

## CARACTERISTICAS ESPECIFICAS

Capacidad máx	productos	432
Selecciones		12
Cap. máx por plato	productos	36
Cap. min. por plato	productos	12

## CONFIGURACION POSIBLE DE LOS PLATOS

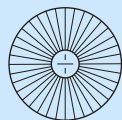
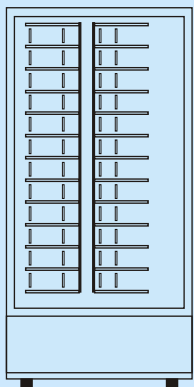

Modelo  
10 grado.

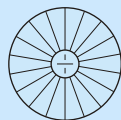

Modelo  
20 grado.

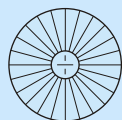

Modelo  
15 grado.

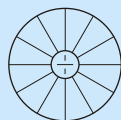

Modelo  
30 grado.

## CONFIGURACION COMPARTIMENTOR

Dimensión compartimento	A	B
12 div. a 30°	40	162
18 div. a 20°	26	108
24 div. a 15°	19	81
36 div. a 10°	10	50

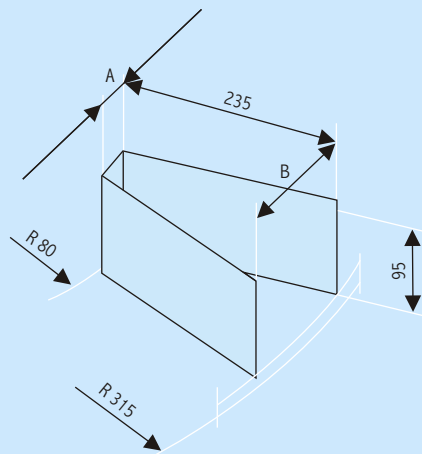

Bianchi Vending Group  
www.bianchivending.com  
info@bianchivending.com  
Sede:  
I 24049, Corso Africa 9  
Loc. Zingonia, Verdellino, BG  
tel. +39.035.419.6711  
fax +39.035.883.304  
Establecimiento Bergamo:  
I 24040, Viale Parigi 5  
Zingonia di Verdellino, BG  
tel. +39.035.882.225  
fax +39.035.883.304  
Establecimiento Latina:  
I 04010, Via Civitona 6/8  
Cisterna di Latina, LT  
tel. +39.069.689.1000  
fax +39.069.689.1107  
Establecimiento Pescara:  
I 65013, V.le L. Petruzzii 91  
Città S. Angelo, PE  
tel. +39.085.950.871  
fax +39.085.959.223



A GENERAL ELECTRIC  
PARTICIPATED COMPANY

CERT. N° 9105.BNVD



ISO 9001:2000